

Die unbefugte bzw. bestimmungswidrige Verwendung dieser Unterlage ist nicht gestattet und wird gerichtlich verfolgt.

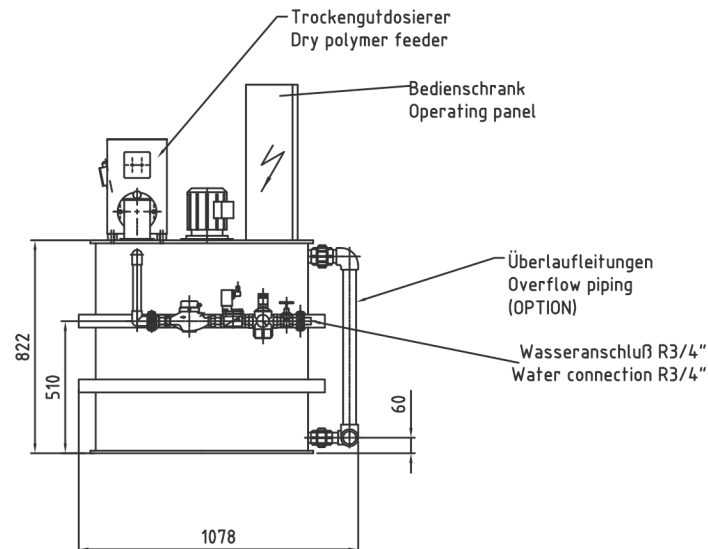

ACAD - PART: 3K0500pp.dwg

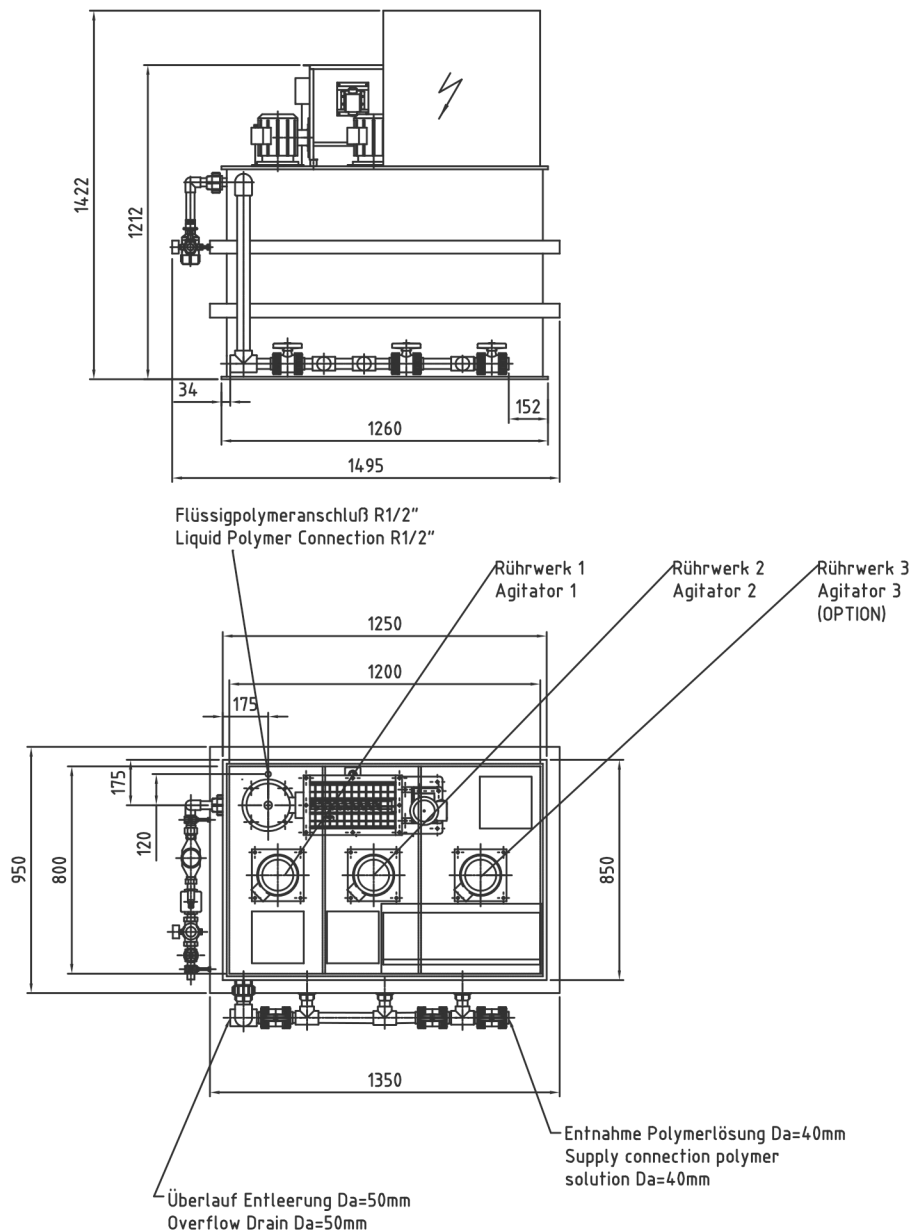

Leergewicht 230kg
Empty weight 230kg

Lage von Entnahme, Überlauf und Entleerung ist wählbar.

Position of supply connection, overflow and drain are able to be selected.

Änderung Revision		Anz. d. Änd. No. of Mod.	Änderungsinhalt Modification		Datum Date	Bearbeitet Made by	Geprüft Checked by		
Entwurf Design		Datum Date	Name Name		 Ein Unternehmen der  Gruppe				
Gezeichnet Drawn		22.07.08	OJ						
Geprüft Checked		22.07.08	OJ						
Projekt/Customer		Benennung/Title				Masse/Mass			
		POLYMERAUFBEREITUNGSANLAGE TYPE 3K0500 PP MASSBLATT POLYMERE PREPARATION UNIT TYPE 3K0500 PP DIMENSION DRAWING				Werkstoff/Material			
Kunden/Customer-Doc-No.:		Zeichnungsnr. / Drwg. No.:				Blatt Sheet	von of	Format Size	Änderung Revision
		3K-0500- PP				1	1	A3	