

Die unbefugte bzw. bestimmungswidrige Verwendung dieser Unterlage ist nicht gestattet und wird gerichtlich verfolgt.

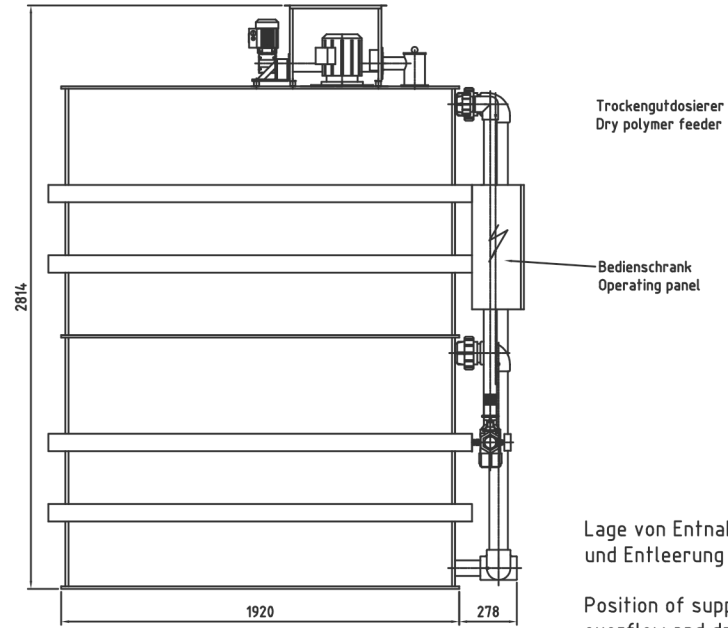

Lage von Entnahme, Überlauf und Entleerung ist wählbar.

Position of supply connection, overflow and drain are able to be selected.

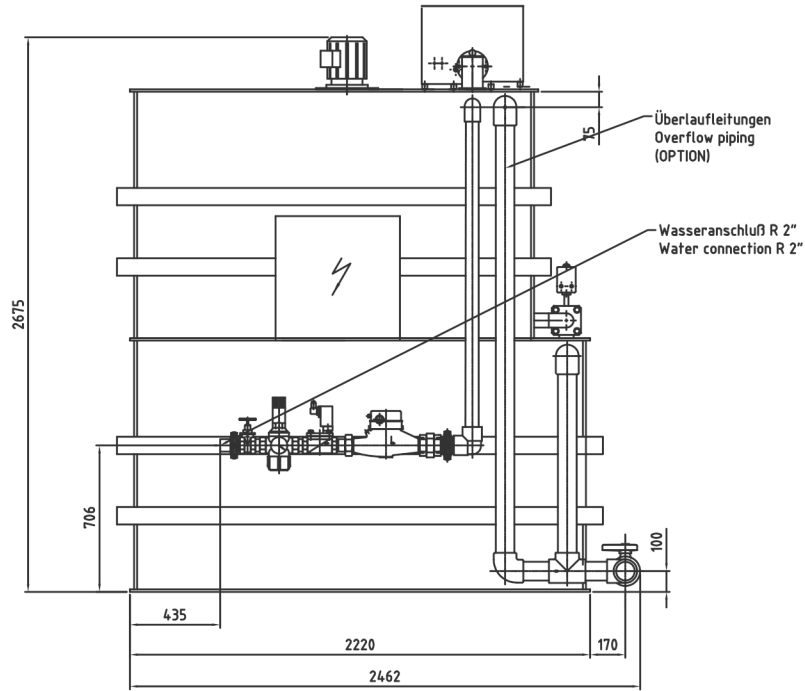
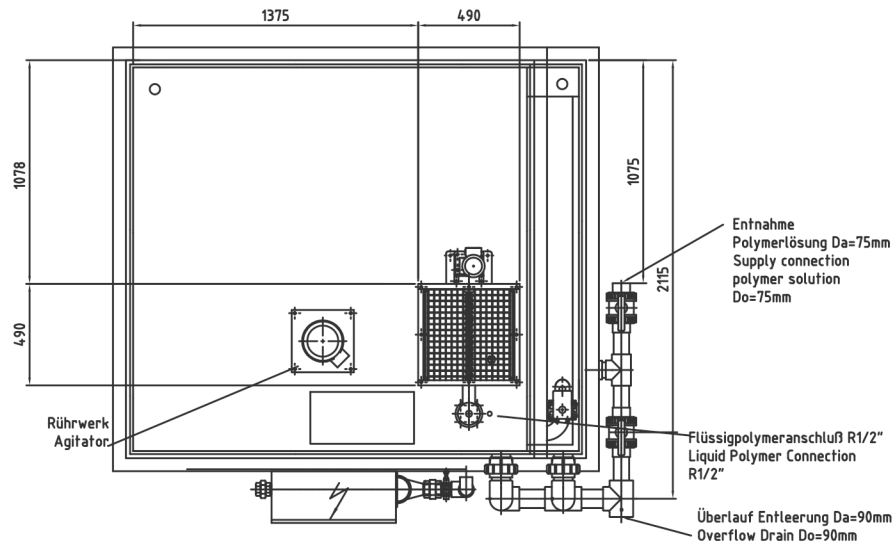

Leergewicht 850kg  
Empty weight 850kg

Änderung Revision	Anz. d. Änd. No. of Mod.	Änderungsinhalt Modification	Datum Date	Bearbeitet Made by	Geprüft Checked by
Entwurf Design	Datum Date	Name Name			
Gezeichnet Drawn	23.07.08	OJ			
Geprüft Checked	23.07.08	OJ			
Projekt/Customer		Benennung/Title			Masse/Mass
		POYMERAUFBEREITUNGSANLAGE TYPE 2KT8000 PP MASSBLATT POLYMERE PREPARATION UNIT TYPE 2KT8000 PP DIMENSION DRAWING			Werkstoff/Material
Kunden/Customer-Doc-No.:		Zeichnungsnr. / Drwg. No.:			Blatt Sheet
		2KT-8000-PP			von of
					Format Size
					Änderung Revision
					1
					1
					A3