

Die unbefugte bzw. bestimmungswidrige Verwendung dieser Unterlage ist nicht gestattet und wird gerichtlich verfolgt.

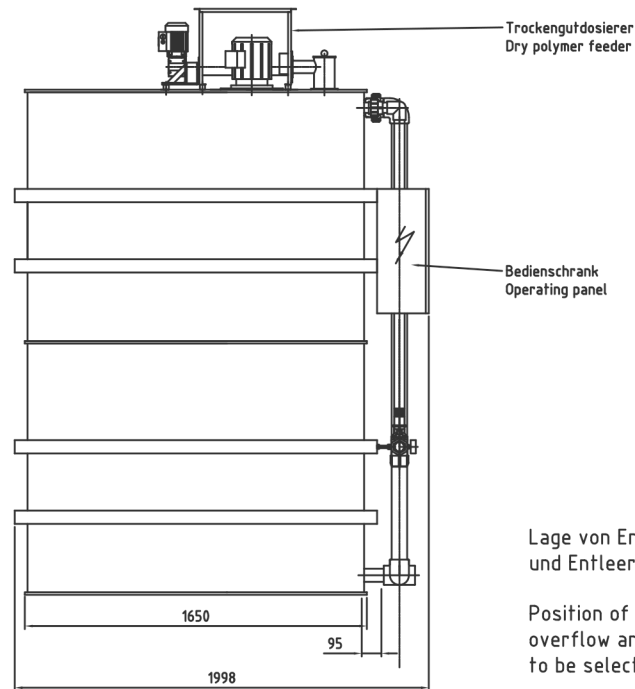

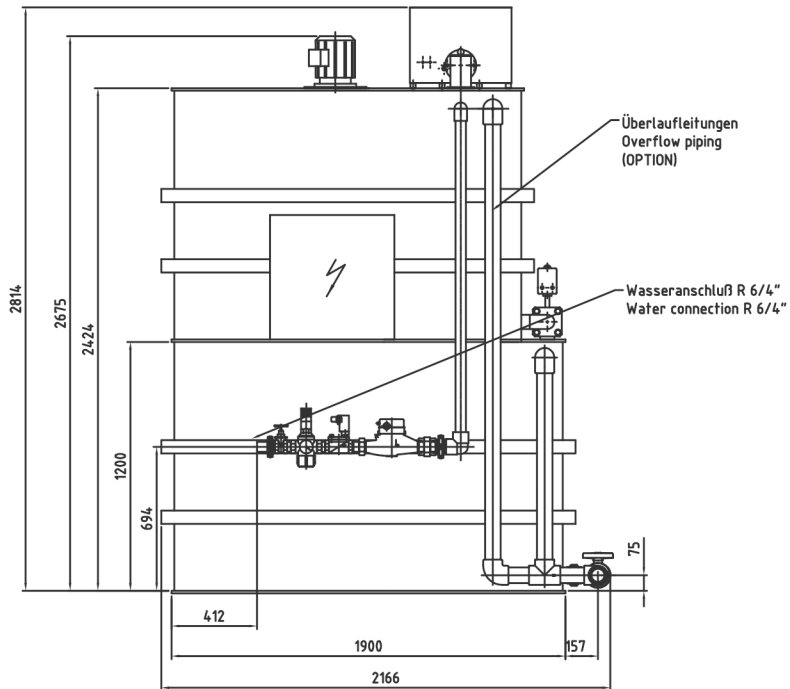
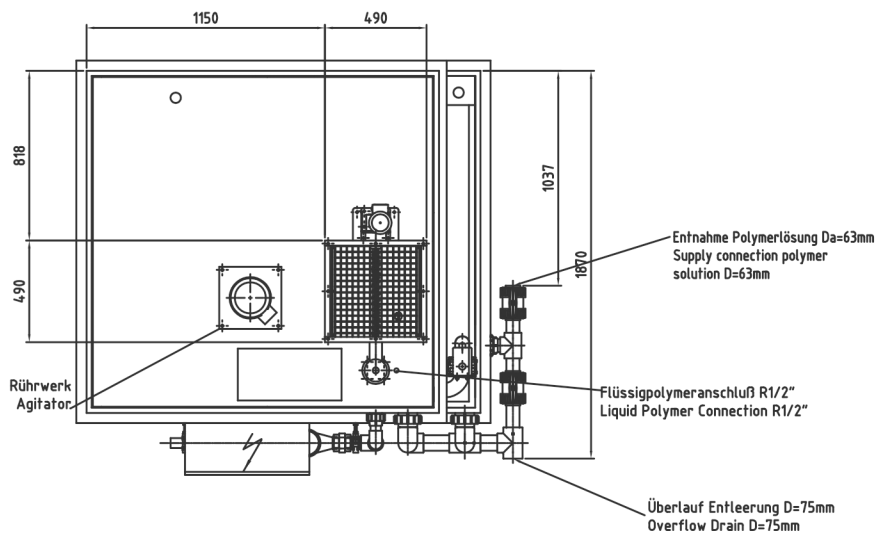

Lage von Entnahme, Überlauf und Entleerung ist wählbar.

Position of supply connection, overflow and drain are able to be selected.



Leergewicht 700 kg  
Empty weight 700kg

Änderung Revision	Anz. d. Änd. No. of Mod.	Änderungsinhalt Modification		Datum Date	Bearbeitet Made by	Geprüft Checked by		
		Datum Date	Name Name	 Ein Unternehmen der  Gruppe				
Entwurf Design		 Maßstab/Scale 1:20						
Gezeichnet Drawn	23.07.08						OJ	
Geprüft Checked	23.07.08						OJ	
Projekt/Customer		Benennung/Title				Masse/Mass		
		POLYMERAUFBEREITUNGSANLAGE TYPE 2KT6000 PP MASSBLATT POLYMERE PREPARATION UNIT TYPE 2KT6000 PP DIMENSION DRAWING				Werkstoff/Material		
Kunden/Customer-Doc-No.:		Zeichnungsnr. / Drwg. No.:			Blatt Sheet	von of	Format Size	Änderung Revision
		2KT-6000-PP			1	1	A3	