

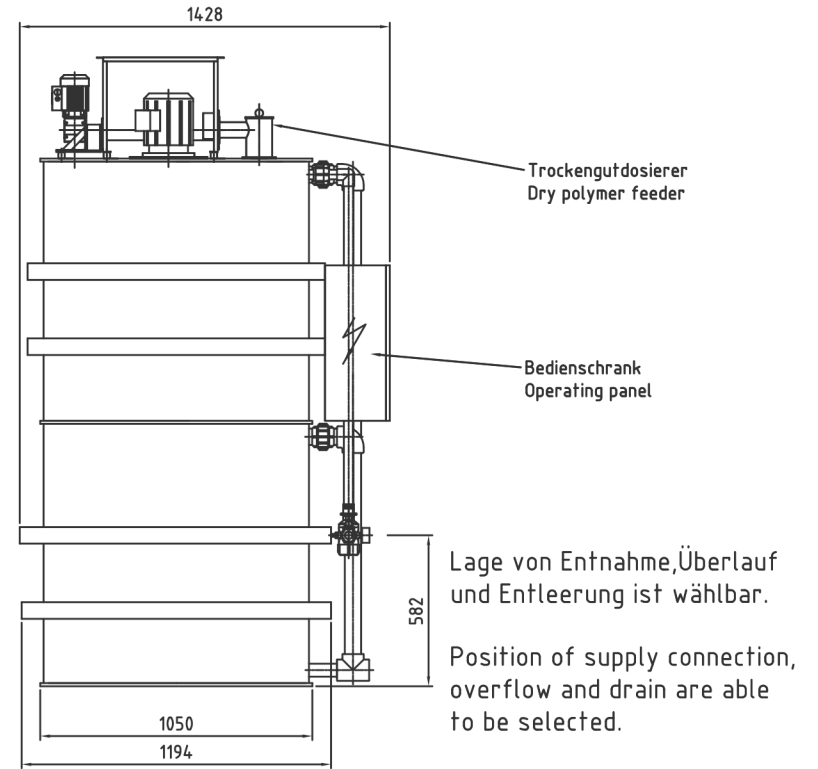

Die unbefugte bzw. bestimmungswidrige Verwendung dieser Unterlage ist nicht gestattet und wird gerichtlich verfolgt.

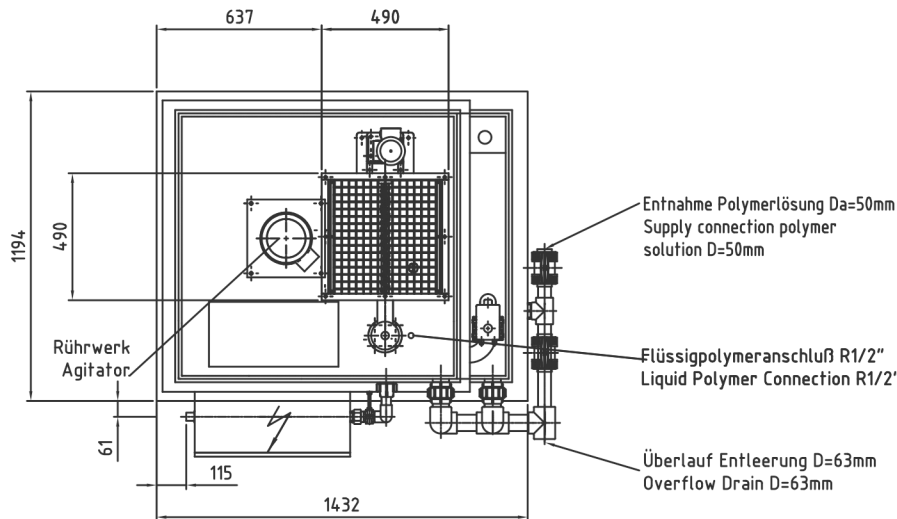
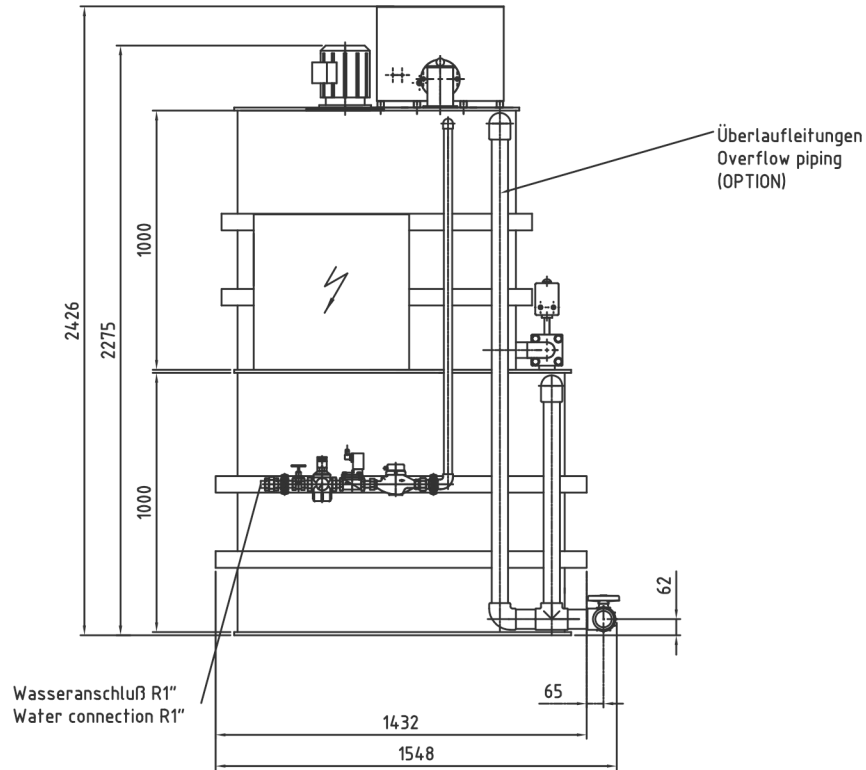

Leergewicht 380kg
Empty weight 380kg

Änderung Revision	Anz. d. Änd. No. of Mod.	Änderungsinhalt Modification	Datum Date	Bearbeitet Made by	Geprüft Checked by
Entwurf Design		 Maßstab/Scale 1:20			
Gezeichnet Drawn	22.07.08		OJ		
Geprüft Checked	22.07.08		OJ		
Projekt/Customer		Benennung/Title			Masse/Mass
		POLYMERAUFBEREITUNGSANLAGE TYPE 2KT2000 PP MASSBLATT POLYMERE PREPARATION UNIT TYPE 2KT2000 PP DIMENSION DRAWING			Werkstoff/Material
Kunden/Customer-Doc-No.:		Zeichnungsnr. / Drwg. No.:			Blatt Sheet
		2KT-2000-PP			von of
					Format Size
					Änderung Revision
					1
					1
					A3

EURODOS
Ein Unternehmen der **VTA** Gruppe